

**Affettatrici CE Professionale**

**Affettatrici a gravità automatiche  
CHAGZ300AUTO - CHAGZ330AUTO  
- CHAGZ350AUTO**

Ed. 08/2020 - ver. 007

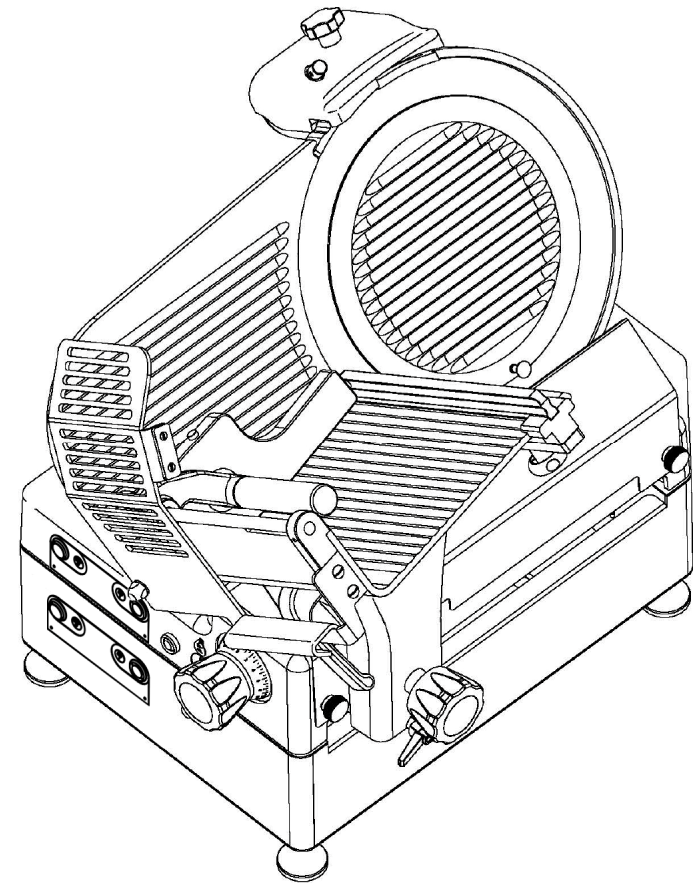

**Manuale Di Istruzioni, Per Uso E Manutenzione**

9.1.2 - MOD. VV - MONOFASE 230V

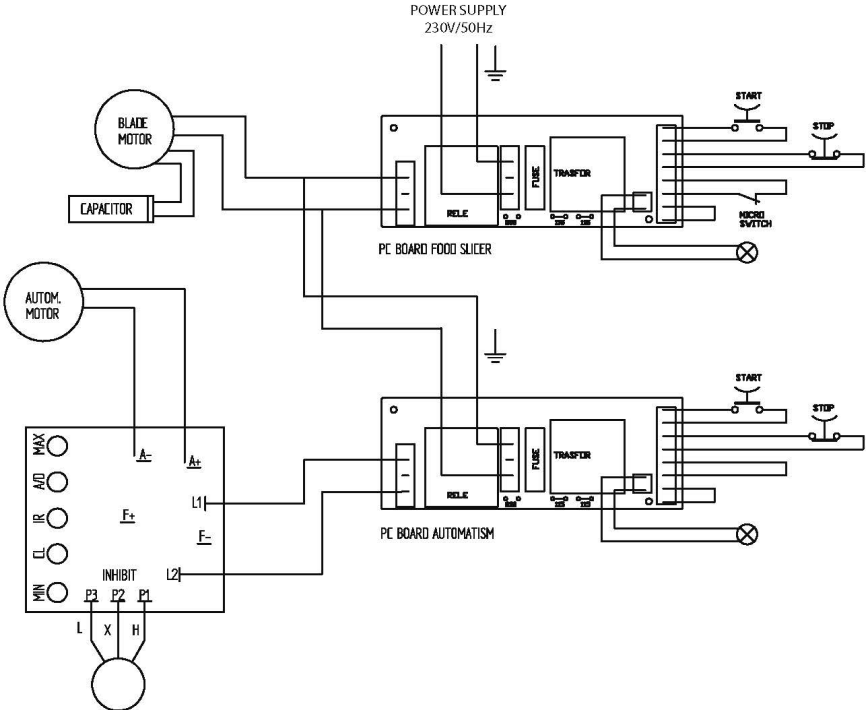

Fig. n°58

## CAP. 9 - SCHEMI ELETTRICI

### 9.1 - MONOFASE 230V

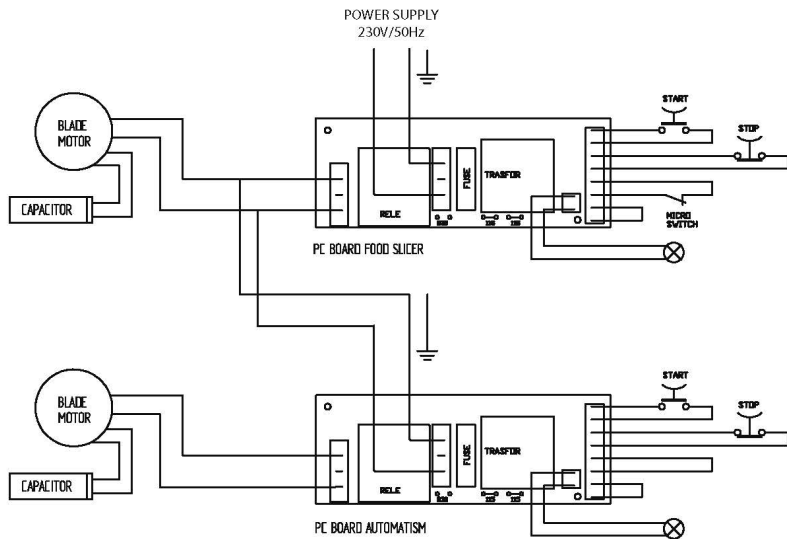

Fig. n°56

### 9.1.1 - TRIFASE 400V

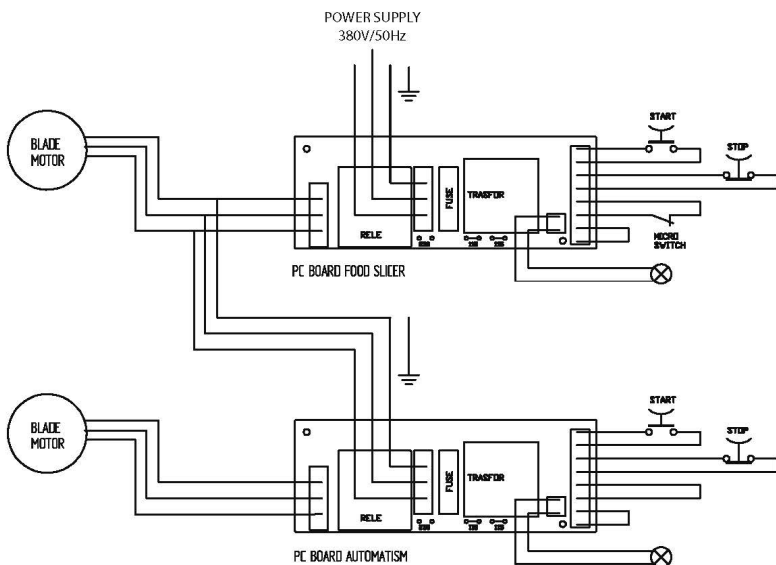

Fig. n°57

## PREMESSA

- Il presente manuale è stato redatto per fornire al Cliente tutte le informazioni sulla macchina e sulle norme di sicurezza ad essa collegate, nonché le istruzioni d'uso e di manutenzione che permettono di usare in modo migliore il mezzo, mantenendo integra l'efficienza nel tempo.
- Il presente manuale va conservato e mantenuto integro fino allo smaltimento della macchina.
- Questo manuale va consegnato alle persone preposte all'uso della macchina ed alla sua periodica manutenzione.

## INDICE DEI CAPITOLI

### CAP. 1 - RICEVIMENTO DELLA MACCHINA

pag. 5

- 1.1 - IMBALLO
- 1.2 - CONTROLLO DELL'IMBALLO AL RICEVIMENTO

### CAP. 2 - INSTALLAZIONE

pag. 7

- 2.1 - SBALLAGGIO
- 2.2 - POSIZIONAMENTO
- 2.3 - COLLEGAMENTO ELETTRICO
  - 2.3.1 - Affettatrice con motore monofase
  - 2.3.2 - Affettatrice con motore trifase 400 V.
  - 2.3.3 - Affettatrice con motore trifase 230 V.
  - 2.3.4 - Senso di rotazione della lama
- 2.4 - COMANDI
  - 2.4.1 - Pulizia e manutenzione comandi
- 2.5 - CONTROLLO PRELIMINARE

### CAP. 3 - INFORMAZIONI SULLA MACCHINA

pag. 12

- 3.1 - PRECAUZIONI GENERALI

### CAP. 4 - CONOSCIAMO L'AFFETTATRICE

pag. 14

- 4.1 - CARATTERISTICHE COSTRUTTIVE
- 4.2 - SICUREZZE INSTALLATE SULLA MACCHINA
  - 4.2.1 - Sicurezze meccaniche
  - 4.2.2 - Sicurezze elettriche
- 4.3 - DESCRIZIONE DELLA MACCHINA
- 4.4 - INGOMBRO, PESO, CARATTERISTICHE ....

### CAP. 5 - USO DELLA MACCHINA

pag. 17

- 5.1 - CONTROLLO DEL FUNZIONAMENTO
  - 5.1.1 - Utilizzo dei comandi
- 5.2 - CARICAMENTO E TAGLIO DEL PRODOTTO
- 5.3 - AFFILATURA DELLA LAMA

### CAP. 6 - PULIZIA ORDINARIA

pag. 21

- 6.1 - GENERALITA'
- 6.2 - PULIZIA DELLA MACCHINA
  - 6.2.1 - Pulizia del piatto portamerce
  - 6.2.2 - Pulizia della lama, del paralama e dell'anello
  - 6.2.3 - Pulizia del parafetta
  - 6.2.4 - Pulizia dell'affilatoio
- 6.3 - LUBRIFICAZIONE GUIDE DI SCORRIMENTO

## **CAP. 7 - MANUTENZIONE**

- 7.1 - GENERALITA'
- 7.2 - CINGHIA
- 7.3 - PIEDINI
- 7.4 - CAVO DI ALIMENTAZIONE
- 7.5 - LAMA
- 7.6 - MOLE
- 7.7 - LUBRIFICAZIONE GUIDE DI SCORRIMENTO
- 7.8 - MOSTRINA PULSANTIERA

pag. 24

## **CAP. 8 - SMANTELLAMENTO**

- 8.1 - MESSA FUORI SERVIZIO
- 8.2 - RAEE Rifiuti Apparecchiature Elettriche ed Elettroniche

pag. 25

## **CAP. 9 - SCHEMI ELETTRICI**

- 9.1 - MONOFASE 230V
- 9.1.1 - TRIFASE 400V
- 9.1.2 - MOD. VV - MONOFASE 230V

pag. 26

## **CAP. 8 - SMANTELLAMENTO**

### **8.1 - MESSA FUORI SERVIZIO**

Se per qualche motivo si decidesse di mettere fuori uso la macchina, assicurarsi che sia inutilizzabile per qualsiasi persona: **staccare e tagliare le connessioni elettriche.**

### **8.2 - RAEE Rifiuti Apparecchiature Elettriche ed Elettroniche**



***Ai sensi dell'art.13 del Decreto legislativo 25 luglio 2005, n.151 "Attuazione delle Direttive 2002/95/CE, 2002/96/CE e 2003/108/CE, relative alla riduzione dell'uso di sostanze pericolose nelle apparecchiature elettriche ed elettroniche, nonché allo smaltimento dei rifiuti" .***

*Il simbolo del cassonetto barrato riportato sull'apparecchiatura o sulla sua confezione indica che il prodotto alla fine della propria vita utile deve essere raccolto separatamente dagli altri rifiuti.*

*La raccolta differenziata della presente apparecchiatura giunta a fine vita è organizzata e gestita dal produttore. L'utente che vorrà disfarsi della presente apparecchiatura dovrà quindi contattare il produttore e seguire il sistema che questo ha adottato per consentire la raccolta separata dell'apparecchiatura giunta a fine vita.*

*L'adeguata raccolta differenziata per l'avvio successivo dell'apparecchiatura dismessa al riciclaggio, al trattamento e allo smaltimento ambientalmente compatibile contribuisce ad evitare possibili effetti negativi sull'ambiente e sulla salute e favorisce il reimpiego e/o riciclo dei materiali di cui è composta l'apparecchiatura.*

*Lo smaltimento abusivo del prodotto da parte del detentore comporta l'applicazione delle sanzioni amministrative previste dalla normativa vigente.*

## CAP. 7 - MANUTENZIONE

### 7.1 - GENERALITA'

Prima di eseguire qualsiasi operazione di manutenzione è necessario:

- scollegare la spina di alimentazione dalla rete per isolare completamente la macchina dal resto dell'impianto.
- portare a "0" la manopola graduata che regola la vela.

### 7.2 - CINGHIA

La cinghia non abbisogna di nessuna regolazione. Generalmente dopo 3/4 anni deve essere sostituita, in tal caso chiamare il "CENTRO DI ASSISTENZA".

### 7.3 - PIEDINI

I piedini con il tempo potrebbero deteriorarsi e perdere le caratteristiche di elasticità, diminuendo la stabilità della macchina. Procedere quindi alla loro sostituzione chiamando il "CENTRO ASSISTENZA".

### 7.4 - CAVO DI ALIMENTAZIONE

Controllare periodicamente lo stato di usura del cavo ed eventualmente chiamare il "CENTRO DI ASSISTENZA" per la sostituzione.

### 7.5 - LAMA

Verificare che il diametro della lama, dopo le tante affilature, non si riduca più di 10 mm. rispetto al diametro originale. Per la sostituzione chiamare "IL CENTRO DI ASSISTENZA".

### 7.6 - MOLE

Verificare che le mole continuino ad avere la loro capacità abrasiva durante l'affilatura. In caso contrario bisogna sostituirle per non danneggiare la lama, perciò chiamare "IL CENTRO DI ASSISTENZA".

### 7.7 - LUBRIFICAZIONE GUIDE DI SCORRIMENTO

Saltuariamente mettere qualche goccia d'olio (dell'ampollina che viene data in dotazione) alla barra tonda sulla quale scorre avanti e indietro il carrello, tramite il foro (OIL) posto a lato della manopola graduata.

### 7.8 - MOSTRINA PULSANTIERA

La mostrina dei comandi con il tempo si potrebbe segnare e/o usurare. In tal caso chiamare il "CENTRO ASSISTENZA" per la sostituzione.

## CAP. 1 - RICEVIMENTO DELLA MACCHINA

### 1.1 - IMBALLO

L'imballo in cui viene spedita l'affettatrice è composto da (Fig. n°1): scatola in cartone, pallet in legno e nylon protettivo. Andranno pertanto smaltiti separatamente e secondo le norme vigenti nel Paese di installazione.

	Dimensioni AxBxC	Peso lordo (Kg)
300	870x840x750	70
330	870x840x750	71
350	870x840x750	72

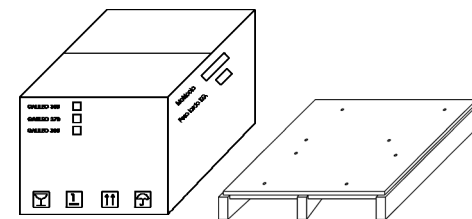

Fig. n°1



**ATTENZIONE!**

Sovrapporre fino a massimo due imballi dello stesso tipo (Fig. n°3).

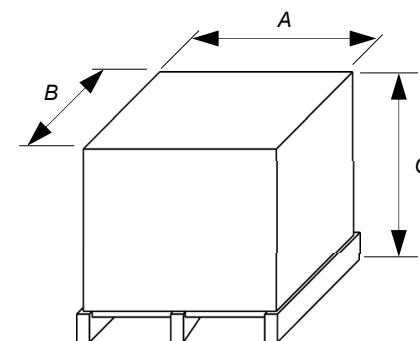

Fig. n°2

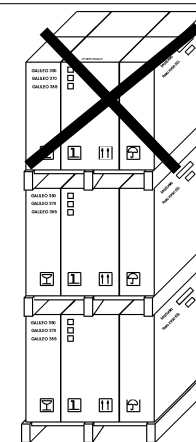

Fig. n°3



Non lasciare l'imballo esposto ad umidità e pioggia (Fig. n°4).

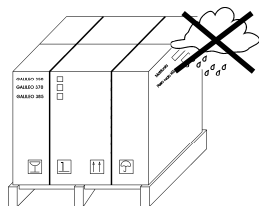

Fig. n°4



Imballo pesante. Non sollevare manualmente se non con l'ausilio di minimo tre persone (Fig. n°5).

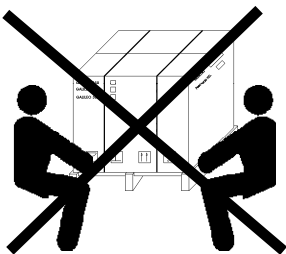

Fig. n°5



Movimentare l'imballo solo con carrelli muniti di staffe di sollevamento (Fig. n°6).

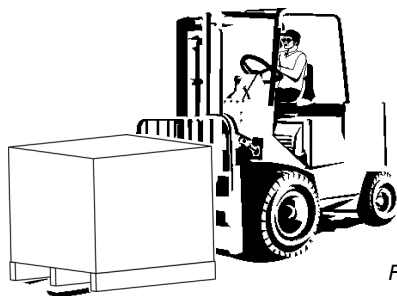

Fig. n°6



Essendo il baricentro non a metà dell'imballo, è sconsigliato movimentarlo sospeso con corde o altri sistemi simili (Fig. n°7).

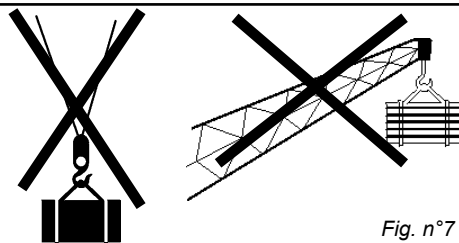

Fig. n°7

## 1.2 - CONTROLLO DELL'IMBALLO AL RICEVIMENTO

Al ricevimento del collo, se esso non presenta danni esterni, procedere alla sua apertura controllando che dentro ci sia tutto il materiale. Se invece all'atto della consegna il collo presenta segni di maltrattamenti (Fig. n°8), urti o caduta, è necessario far presente al corriere il danno, ed entro 3 giorni dalla data di consegna, indicata sui documenti, stendere un preciso rapporto sugli eventuali danni subiti

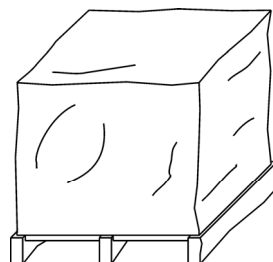

Fig. n°8

## 6.2.4 - Pulizia dell'affilatoio

Per la pulizia dell'affilatoio è necessario attenersi alle seguenti istruzioni, Fig. n°53-54:

1. sollevare (a) la cappottina fino a fine corsa;
2. allentare la manopola (1);
3. sollevare (b) la vaschetta (2) ed estrarla facendo in modo che la manopola (1) passi la fessura più larga della vaschetta (2);
4. sfregare le mole con uno spazzolino, mentre gli altri componenti pulirli con acqua tiepida, con il detergente in dotazione o con detergente neutro (pH 7).

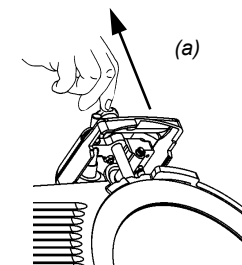

Fig. n°53

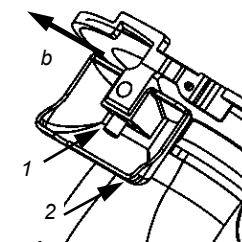

Fig. n°54

## 6.3 - LUBRIFICAZIONE GUIDE DI SCORRIMENTO

Le guide di scorrimento del carrello (1-2) vanno lubrificate periodicamente con l'olio dato in dotazione (a).

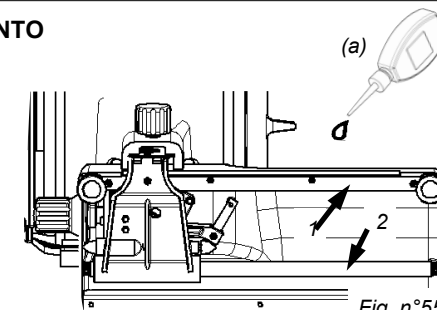

Fig. n°55

### 6.2.2 - Pulizia della lama, del paralama e dell'anello (vedi FIG.n°49-50-51)

**ATTENZIONE:** la pulizia della lama va fatta, indossando un paio di guanti metallici (1) (Fig. n°49) ed utilizzando un panno umido.

Svitare la manopola del tirante paralama (1) ed estrarre il paralama (2) tramite l'apposita manopolina per l'impugnatura (Fig. n°49). A questo punto è possibile pulire la lama Fig. n° 50.

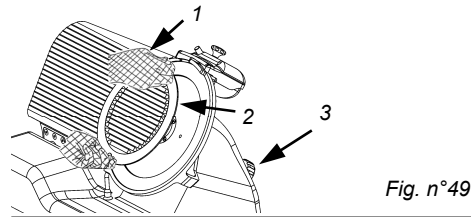

Fig. n°49

Per la pulizia della superficie opposta della lama e dell'anello, bisogna estrarre la lama nel seguente modo:

1. sganciare il paralama (Fig. n°49);
2. togliere l'apparecchio affilatore (Fig. n°51 - rif.a) ed aprire, tramite la manopola graduata, la vela di quel poco che basta per far aderire bene la maschera (Fig. n°51 - rif.b) sulla lama;
3. svitare le tre o quattro viti (Fig. n°51 - rif.f), a seconda dei modelli, che fissano la lama;
4. appoggiare la maschera (b) sulla lama, in modo che lo spacco presente sulla maschera vada ad accoppiarsi con l'anello (Fig. n°51 rif.c);
5. far coincidere l'asse dei due fori (Fig. n°51 - rif.d) presenti sulla lama con i due pomoli (Fig. n°51 - rif.e) presenti sulla maschera facendo girare semplicemente la lama fino alla posizione voluta;
6. avvitare i due pomoli (e) senza però stringere eccessivamente.

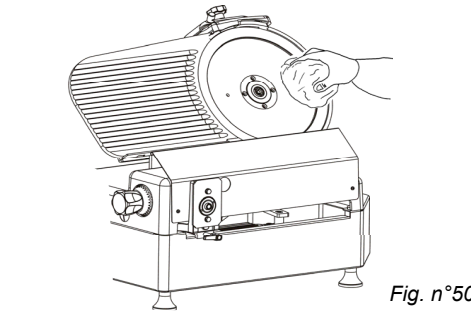

Fig. n°50

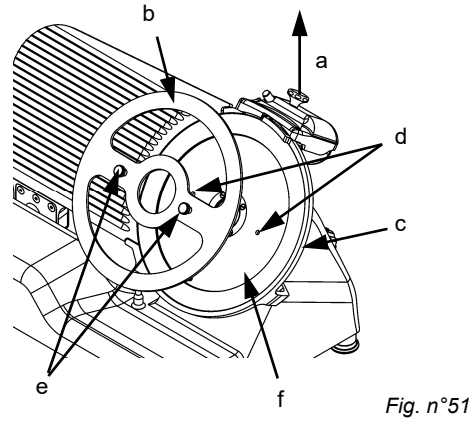

Fig. n°51

**N.B.** Il paralama va pulito con acqua tiepida, con il detergente in dotazione o con detergente neutro (pH 7).

### 6.2.3 - Pulizia del parafetta

(Fig. n°52)

Per togliere il parafetta basta semplicemente impugnare la manopola (1) e tirare verso l'alto in modo da sganciarlo dai due perni (2), e quindi estrarre il parafetta.

A questo punto pulire il parafetta con acqua tiepida, con il detergente in dotazione o con detergente neutro (pH 7).

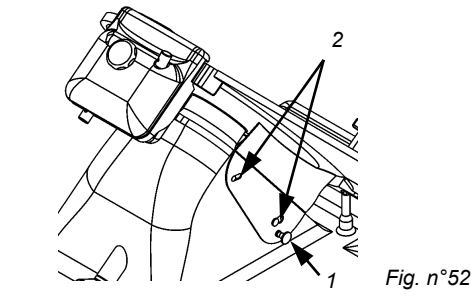

Fig. n°52

dalla macchina. Non capovolgere l'imballo!! All'atto del trasporto assicurarsi che venga preso saldamente nei 4 angoli (mantenendolo parallelo al pavimento).

## CAP. 2 - INSTALLAZIONE

### ! ATTENZIONE!

Tutte le operazioni devono essere effettuate da personale tecnico specializzato (Fig. n°9).



Fig. n°9

### 2.1 - SBALLAGGIO

Rimuovere le reggette dall'imballo (Fig. n°10) e sollevare il cartone (h). L'imballo si presenterà così: (Fig. n°11)

- a) la macchina su pallet (part. a);
- b) 4 piedini (part. b);
- c) Il presente manuale (part. c);
- d) Certificato di conformità CE (part. d);
- e) estrattore lama (part. e).

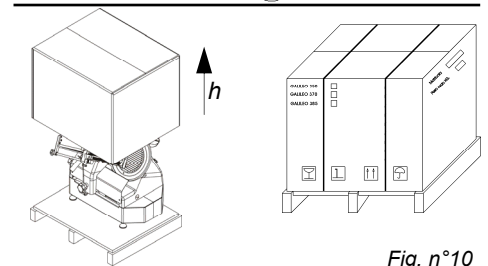

Fig. n°10

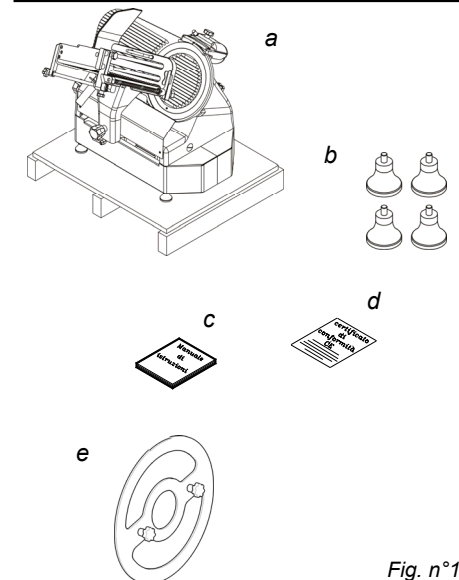

Fig. n°11

## 2.2 - POSIZIONAMENTO

Posizionare il pallet, con l'affettatrice, su una superficie piana ed estrarre (a) l'affilatoio dall'affettatrice (Fig. n°12).

A questo punto ribaltare la macchina su un lato (Fig. n°13) e svitare, con l'apposita chiave in dotazione, i 4 dadi che fissano l'affettatrice. Rimuovere le 4 rondelle e svitare i 4 tiranti di fissaggio al pallet in legno. Togliere il pallet ed avvitare i 4 piedini in dotazione. Infilare infine l'affilatoio nella sua sede.

Posizionare l'affettatrice nel luogo predestinato.

Il piano sul quale va installata l'affettatrice deve tenere conto delle dimensioni di appoggio indicate sulle Tab. 1 (in base al modello), e quindi avere un'ampiezza sufficiente, deve essere ben livellato, asciutto, liscio, robusto, stabile ed essere ad una altezza da terra di circa 80 cm e con almeno 20 cm di spazio fra pareti, oggetti, scaffali ecc. (Fig. n°14) in rispetto dello spazio necessario al suo utilizzo e salvaguardia.

Inoltre la macchina deve essere posta in un ambiente con umidità max. 75% non salina ed una temperatura compresa fra +5°C e +35°C; comunque in ambienti che non comportino disfunzioni della stessa.

Accertarsi che la manopola graduata sia nella posizione "0".

Verificare l'allineamento dell'assieme lama-piano spessimetro facendo scorrere un dito (Fig. n°16) dalla lama verso il piano spessimetro (**mai il contrario**).

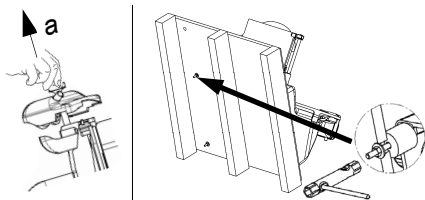
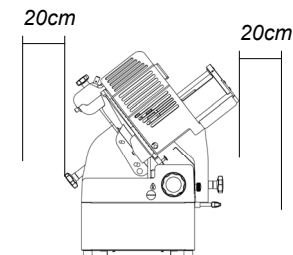
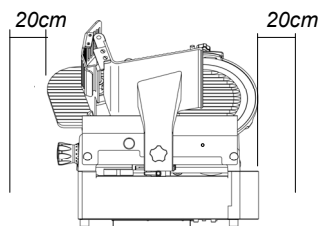

Fig. n°12

Fig. n°13



~ 80cm

Fig. n°14

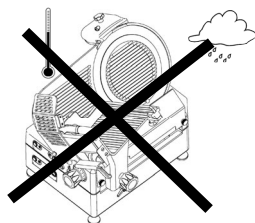

Fig. n°15

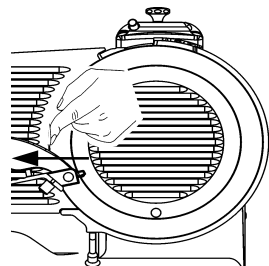

Fig. n°16

## CAP. 6 - PULIZIA ORDINARIA

### 6.1 - GENERALITA'

- La pulizia della macchina è una operazione da eseguire almeno una volta al giorno o, se necessario, con maggior frequenza.
- La pulizia deve essere scrupolosamente curata per tutte le parti dell'affettatrice che vengono a contatto diretto o indiretto con l'alimento da tagliare.
- L'affettatrice non deve essere pulita con idropulitrici o getti d'acqua, bensì con il prodotto in dotazione e/o con detergenti neutri (pH 7). **E' vietato ogni altro prodotto detergente.** Non devono essere usati utensili, spazzoloni e quanto altro può danneggiare superficialmente la macchina.

Prima di eseguire qualsiasi operazione di pulizia è necessario:

1. scollegare la spina di alimentazione dalla rete per isolare completamente la macchina dal resto dell'impianto;
2. portare a "0" la manopola graduata che regola la vela.

**ATTENZIONE:** *Attenzione ai rischi residui derivati dalle parti taglienti e/o acuminate.*

### 6.2 - PULIZIA DELLA MACCHINA

#### 6.2.1 - Pulizia del piatto portamerce

Vedi Fig. n°47

Il carrello (piatto + braccio + gambo) è facilmente asportabile:

- portare la manopola graduata nella posizione "0" (1);
- portare il carrello (2) a fondo corsa (a) dal lato dei comandi; svitare parzialmente la manopola blocca piatto (3), tirare con una certa forza il carrello verso l'operatore; svitare completamente la manopola blocca piatto alzare quindi il carrello (4) verso l'alto (b);
- tolto così il carrello, si può pulire accuratamente il piatto portamerce con acqua tiepida, con il detergente in dotazione o detersivo neutro (pH 7) Fig. n°48.

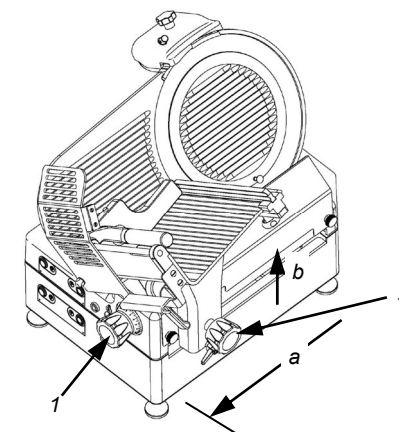

Fig. n°47



Fig. n°48



## 5.3 - AFFILATURA DELLA LAMA

**ATTENZIONE:** Prima di eseguire l'affilatura della lama, fare attenzione ai **RISCHI RESIDUI** (capitolo 4.2.2) riguardanti il pericolo di taglio derivante dalla non osservanza delle istruzioni sotto riportate.

Per l'affilatura della lama, da fare periodicamente non appena si avvertirà una diminuzione di taglio, occorre attenersi alle seguenti istruzioni:

1. provvedere a disinserire la spina dalla presa e pulire accuratamente la lama con alcool denaturato in modo da sgrassarla;
2. sollevare (a) la cappottina affilatoio (1) e farla ruotare di 180° (rif.b - Fig. n°43);
3. lasciarla quindi andare in modo che il cappuccio (c) si incastri sulla spina di riscontro (rif.d - Fig. n°44);
4. verificare inoltre che la lama stia tra le due mole;
5. inserire la spina ed avviare la macchina, premendo il pulsante di marcia "ON";
6. premere il pulsantino (rif.2 - Fig.n°45), lasciare ruotare la lama a contatto con la mola per circa 30/40 sec. in modo che si formi sul filo della lama una leggera bava;
7. premere contemporaneamente per 1/2 sec. i 2 pulsanti (rif.2 e 3) e lasciarli poi andare nello stesso istante (Fig. n°46);
8. dopo aver effettuato l'operazione di affilatura è buona norma pulire le mole e la lama (capitolo 6.2.3);
9. ad operazione di affilatura ultimata, rimettere nella sua posizione di origine l'apparecchio affilatore, facendo il procedimento inverso.

**N.B.:** Non protrarre l'operazione di sbavatura oltre i 1/2 sec. per evitare la dannosa ritorzione del filo della lama.

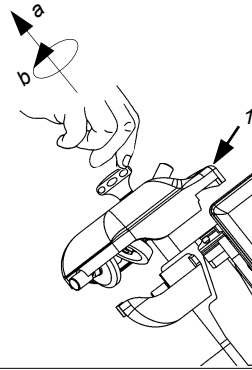

Fig. n°43

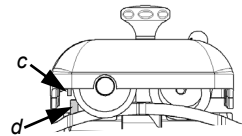

Fig. n°44

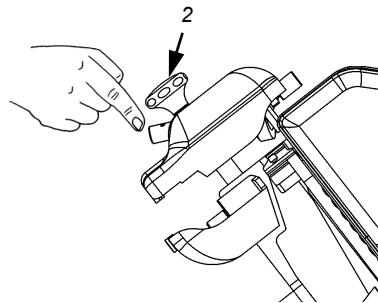

Fig. n°45

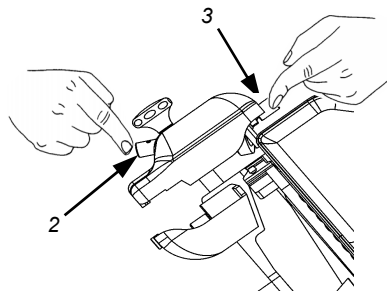
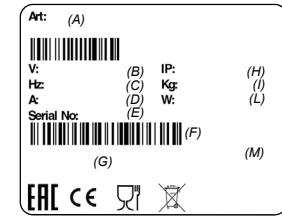

Fig. n°46

## 2.3 - COLLEGAMENTO ELETTRICO

Verificare che i dati riportati sulla targhetta tecnica-matricola (Fig. n°17), nei documenti di consegna, e nell'ordine effettuato corrispondano; nel caso contrario contattare il fornitore per un chiarimento.

Accertare a questo punto che l'impianto sia a norme e che il cavo e l'impianto di terra siano perfettamente funzionanti.



LEGENDA	
(A)	= Codice e nome articolo
(B)	= Alimentazione
(C)	= Frequenza motore
(D)	= Amperaggio
(E)	= Serial number
(F)	= Codice a barre
(G)	= Produttore
(H)	= Grado di isolamento
(I)	= Peso
(L)	= Potenza
(M)	= Provenienza

Fig. n°17

### 2.3.1 - Affettatrice con motore monofase

L'affettatrice è fornita di un cavo di alimentazione con sezione 3x1mm<sup>2</sup>; lunghezza  $\cong$ 1.5m e una spina "SHUKO". Collegare l'affettatrice 230 V. - 50 Hz, interponendo un interruttore differenziale magnetotermico da 10A,  $\Delta I= 0.03A$ .

### 2.3.2 - Affettatrice con motore trifase 400 V.

L'affettatrice è fornita di un cavo di alimentazione con sezione 5x1mm<sup>2</sup>, lunghezza  $\cong$ 1.5m e spina CEI rossa 15A 3F + T. Collegare l'affettatrice alla rete di alimentazione trifase 400V. - 50Hz, interponendo un interruttore differenziale magnetotermico da 10 A,  $\Delta I=0.03A$ .

### 2.3.3 - Affettatrice con motore trifase 230 V.

L'affettatrice è fornita di un cavo di alimentazione con sezione 5x1mm<sup>2</sup>; lunghezza  $\cong$ 1.5m e spina CEI blu 15A 3F + T.

Collegare l'affettatrice alla rete di alimentazione trifase 230 V. - 50 Hz, interponendo un interruttore differenziale magnetotermico da 10A,  $\Delta I= 0.03A$ .

Controllare che il senso di rotazione della lama sia antiorario guardando l'affettatrice dal lato del paralama. Nel caso contrario procedere come da par. 2.3.4.

### 2.3.4 - Senso di rotazione della lama

Controllare il senso di rotazione della lama con un impulso del pulsante di marcia "I" (ON), subito seguito dal pulsante di arresto "0" OFF. Il senso di rotazione della lama deve essere antiorario guardando l'affettatrice dal lato del paralama (Fig. n°18).

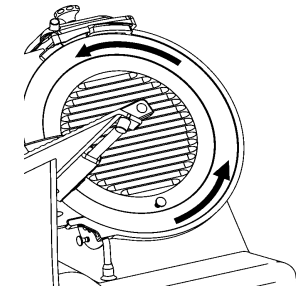

Fig. n°18

Nel caso il senso di rotazione non sia esatto, invertire (Fig. n°19) di posizione nella spina, due dei tre fili di fase (nero, grigio o marrone).

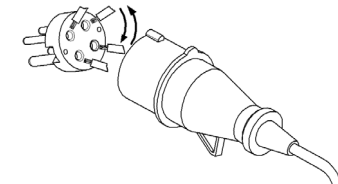

Fig. n°19

## 2.4 - COMANDI

### Comandi affettatrice automatica normale e VV

- 1 - Pulsante di marcia "I" lama
- 2 - Pulsante di arresto "0" lama
- 3 - Pulsante di marcia "I" carrello
- 4 - Pulsante di arresto "0" carrello
- 5 - Variatore di velocità (nei modelli VV)

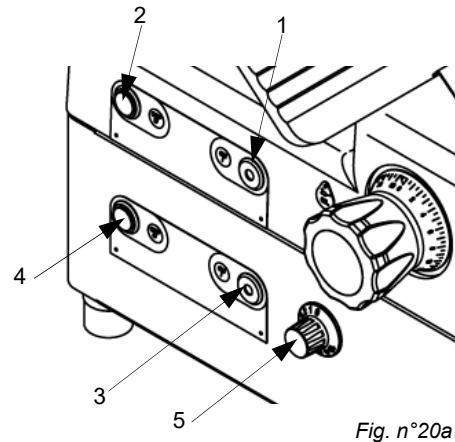

Fig. n°20a

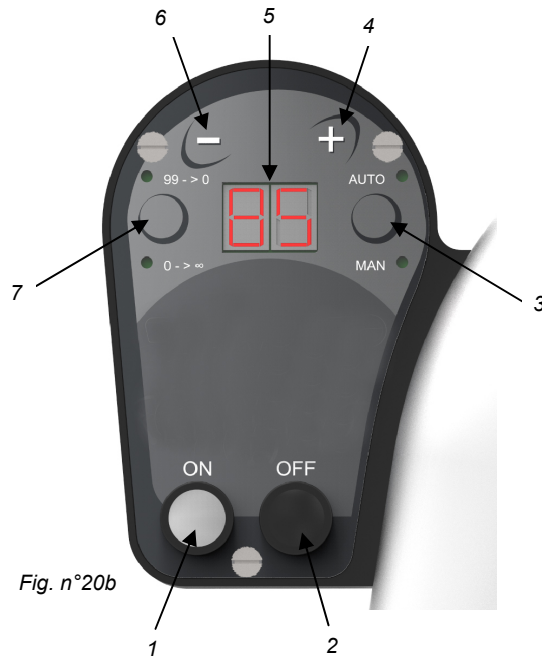

Fig. n°20b

### Comandi affettatrice con contafette:

1. Pulsante di accensione "ON"
2. Pulsante di arresto "OFF"
3. Abilita/Disabilita l'avanzamento automatico del piatto; in base alla modalità prescelta si accende il led AUTO o il led MAN
4. Aumento numero fette da tagliare
5. Display
6. Diminuzione numero fette da tagliare
7. Abilita/Disabilita il conteggio delle fette da tagliare. Led acceso su posizione "0 -> ∞", il display visualizza il numero di fette tagliate. Led acceso su posizione "99 -> 0", si deve impostare il numero delle fette da tagliare tramite i pulsanti "+" e "-" (rif.4-6); il display (rif.5) visualizzerà il conto alla rovescia delle fette impostate

entrerà facilmente nella lama, e la fetta guidata all'apposito parafetta si staccherà e cadrà sul piano raccogliatore (Fig. n°42);

13. evitare di far funzionare a vuoto l'affettatrice;
14. al termine delle operazioni di taglio, fermare la macchina mettendo l'interruttore nella posizione "OFF" di arresto e portare a "0" la manopola graduata;
15. dopo aver affettato, non lasciare il prodotto sulla macchina. Riporre la merce appena affettata in un luogo adatto alla conservazione;
16. eseguire l'affilatura della lama non appena il prodotto tagliato presenta una superficie sfilacciata o ruvida e quindi lo sforzo di taglio aumenta (**capitolo 5.3**).

### FUNZIONAMENTO AUTOMATICO

8. la leva sbloccaggio del carrello deve essere ruotata nella posizione B (par. 2.6 - Fig. n° 21);
9. assumere una posizione corretta in modo da evitare incidenti: premere il pulsante di marcia "ON" della lama e del carrello (nelle versioni VV possibilità di regolare la velocità del carrello tramite manopolina), quindi avvicinare la mano sinistra accanto al parafetta per prendere il prodotto tagliato (**senza entrare in contatto con la lama**); il corpo deve essere perpendicolare al piano di lavoro (Fig. n°40).
10. **ATTENZIONE: Non assumere posizioni tali che comportino il contatto diretto di parti del corpo con la lama (es. Fig. n°41);**
11. evitare di far funzionare a vuoto l'affettatrice;
12. al termine delle operazioni di taglio, fermare la macchina mettendo gli interruttori della lama e del carrello nella posizione "OFF" di arresto e portare a "0" la manopola graduata;
13. dopo aver affettato, non lasciare il prodotto sulla macchina. Riporre la merce appena affettata in un luogo adatto alla conservazione;
14. eseguire l'affilatura della lama non appena il prodotto tagliato presenta una superficie sfilacciata o ruvida e quindi lo sforzo di taglio aumenta (**capitolo 5.3**).

## 5.2 - CARICAMENTO E TAGLIO DEL PRODOTTO

**ATTENZIONE:** La merce da tagliare va caricata sul piatto solamente con la manopola graduata in posizione "0" ed a motore fermo, facendo attenzione alla lama ed alle puntine acuminate.

La procedura è la seguente:  
(vedi Fig. n° 39)

1. posizionare la spondina regolazione (1) per lasciare lo spazio necessario al posizionamento del prodotto;
2. spostare il pressa-merce (2) per lasciare lo spazio necessario al posizionamento del prodotto.
3. Posizionare il prodotto;
4. accostare la spondina regolabile (1) al prodotto e bloccarla con l'apposita manopola (3) (questa operazione farà in modo che il prodotto non si muova durante il taglio);
5. appoggiare il pressa-merce (2) sul prodotto (il pressa-merce particolarmente pesante faciliterà la caduta del prodotto verso la lama).
6. Nel caso di prodotti particolarmente piccoli si possono tagliare + prodotti contemporaneamente.
7. regolare tramite la manopola graduata lo spessore di taglio voluto.

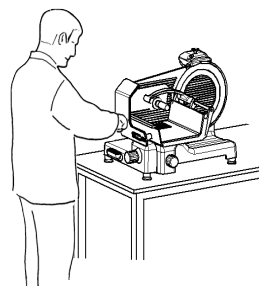
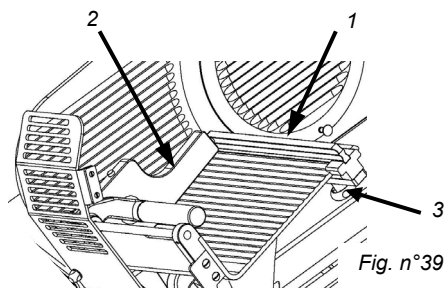

Fig. n°40

## FUNZIONAMENTO MANUALE

8. la leva sbloccaggio del carrello deve essere ruotata nella posizione A (par. 2.6 - Fig. n°21);
9. assumere una posizione corretta in modo da evitare incidenti: appoggiare la mano destra sulla manopola pressamerce e, successivamente, la mano sinistra accanto al paraferitta per prendere il prodotto tagliato (**senza entrare in contatto con la lama**); il corpo deve essere perpendicolare al piano di lavoro (Fig. n°40).



Fig. n°41

10. **ATTENZIONE:** Non assumere posizioni tali che comportino il contatto diretto di parti del corpo con la lama (es. Fig. n° 41);

11. premere quindi il pulsante di marcia della lama "ON";
12. spingere il carrello (piatto portamerce + braccio pressamerce + gambo) facendolo avanzare dolcemente verso la lama, senza applicare eccessiva pressione sulla merce con il braccio pressamerce. La merce

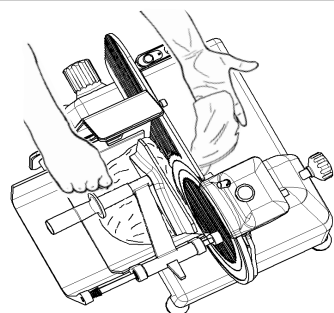

Fig. n°42

## 2.4.1 - Pulizia e manutenzione comandi

I pulsanti utilizzati su questa macchina sono di altissima qualità e lavabili con acqua in quanto protetti con grado IP 67.

Se per l'utilizzo con mani sporche dovessero intasarsi o bloccarsi, non utilizzare coltelli o attrezzi appuntiti per cercare di sblocarli.

**ATTENZIONE!** Staccate la spina di alimentazione prima di ogni operazione di pulizia, portate la macchina in un luogo adeguato e spruzzare i pulsanti con acqua calda (no getti ad alta pressione).

Prestare **ATTENZIONE!** che l'acqua non invada altre parti della macchina, sia per motivi di sicurezza elettrica che di durata della stessa. Questa operazione dovrebbe ammorbidire il grasso e lo sporco, liberando il pulsante. Una volta sbloccati azionare i pulsanti ripetutamente (sempre con spina scollegata) così da espellere ulteriore sporco rimasto all'interno.

Se l'operazione non dovesse dare esito positivo fin da subito, ripetere l'operazione di lavaggio più volte fino a che i pulsanti non hanno evacuato tutto lo sporco.

In caso alternativo, impedire l'utilizzo della macchina e chiamare il Centro di Assistenza per la sostituzione dei pulsanti.

Pulsanti rigati o manomessi da utensili contundenti non saranno considerati in garanzia.

## 2.5 - CONTROLLO PRELIMINARE

(vedi FIG.n°20)

Prima di procedere al collaudo assicurarsi che il piatto portamerce sia ben bloccato, dopodiché provare il funzionamento con la seguente procedura:

### Funzionamento manuale

Sbloccare il carrello ruotando la manopola in posizione A (vedi FIG.n°21):

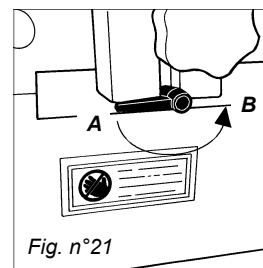

### Leva bloccaggio/sbloccaggio carrello

- A - Carrello sbloccato
- B - Carrello bloccato

Fig. n°21

- verificare lo scorrimento manuale del carrello
- azionare il pulsante di marcia ON (rif.1) e di arresto OFF (rif.2);
- controllare se svitando il tirante paralama (Fig. n°29) la macchina cessa di funzionare;
- controllare se con macchina in moto, disinserendo la spina e poi reinserendola, la macchina non riparta automaticamente.

### Funzionamento automatico

Bloccare il carrello ruotando la manopola in posizione B (vedi FIG. n° 21)

- azionare il pulsante di marcia della lama ON (rif.1) e di arresto OFF (rif.2);
- azionare il pulsante di marcia del carrello ON (rif. 4) e di arresto OFF (rif. 3);
- controllare se svitando il tirante paralama (Fig. n°29) la macchina cessa di funzionare;
- controllare se con macchina in moto, disinserendo la spina e poi reinserendola, la macchina non riparta automaticamente.

## CAP. 3 - INFORMAZIONI SULLA MACCHINA

### 3.1 - PRECAUZIONI GENERALI

Le precauzioni generali se pur apparendo scontate sono fondamentali per l'installazione, l'uso, la manutenzione ed eventuali inconvenienti con rispettivi rimedi.

- L'affettatrice è stata progettata per il taglio di carni fresche, stagionate e cotte, insaccati e verdure non congelati fino a n massimo di 20°C e senza osso (Fig. n°22). Ogni altro uso, è da considerarsi improprio e quindi pericoloso.

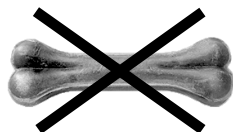

Fig. n°22

- Il Costruttore è sollevato da ogni responsabilità nei seguenti casi:

⇒ **venga manomessa la macchina da personale non autorizzato;**

⇒ **vengano sostituiti componenti con altri non originali;**

⇒ **non vengano seguite attentamente le istruzioni presenti nel manuale;**

⇒ **le superfici della macchina vengano trattate con prodotti non adatti.**

- Conservare con cura il presente manuale per future informazioni o consultazioni (Fig. n°23).



Fig. n°23

- L'affettatrice deve essere usata solo da personale addestrato che deve conoscere perfettamente le norme di sicurezza contenute in questo manuale.

- Nel caso si debba procedere ad un avvicinamento di personale, provvedere per tempo all'addestramento.

- Non permettere che l'affettatrice sia usata da bambini o incapaci, e comunque da persone non addestrate (Fig. n°24).

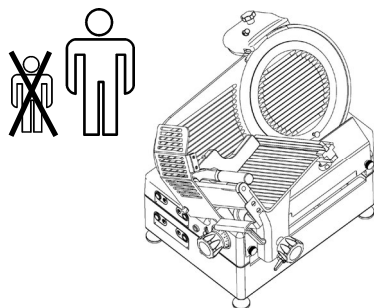

Fig. n°24

- Prima di eseguire qualsiasi operazione di pulizia o manutenzione, scollegare la presa della macchina dalla rete di alimentazione elettrica.



- Quando si interviene per la manutenzione ordinaria o la pulizia dell'affettatrice (e quindi vengono rimosse le protezioni), valutare attentamente i rischi residui.

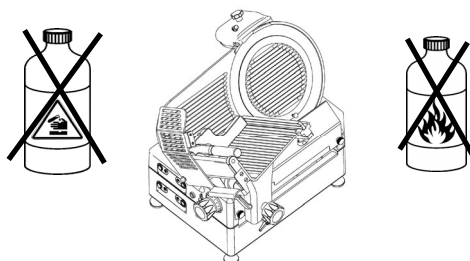

Fig. n°25

- Durante la manutenzione o la pulizia mantenere la mente concentrata sulle operazioni in corso.

- Per la pulizia dell'affettatrice non utilizzare sostanze corrosive o infiammabili (Fig. n° 25); **usare solo il prodotto in dotazione.**

## CAP. 5 - USO DELLA MACCHINA

### 5.1 - CONTROLLO DEL FUNZIONAMENTO

**Prima di ogni utilizzo attenersi alle seguenti istruzioni:**

- controllare che l'installazione sia stata fatta correttamente come da **capitolo 2**;
- verificare che il paramano sia posizionato e fissato correttamente;
- verificare che il piatto sia ben fissato con la manopola di bloccaggio (Fig. n°35 - rif.1);
- verificare che la scorrevolezza del piatto sia priva da impedimenti nel banco di lavoro, per tutta la sua corsa (Fig. n°36 - rif.a);
- verificare lo scorrimento orizzontale della spondina ed il suo bloccaggio;
- verificare che il braccio pressamerce si alzi e si abbassi facilmente in modo che non abbia impedimenti in tutto il suo movimento (Fig. n°36 - rif.b1-2-3);

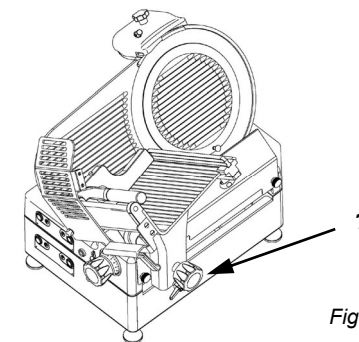

Fig. n°35

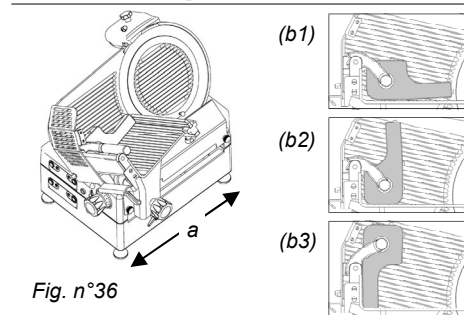

Fig. n°36

- verificare l'apertura della vela facendo ruotare la manopola numerata in senso orario ed antiorario (Fig. n°37 - rif.c);

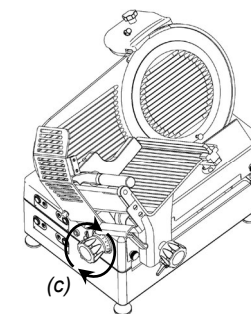

Fig. n°37

- verificare che l'affilatoio sia ben fissato alla macchina e che la sua estrazione sia facile e priva di impedimenti (Fig. n°38 rif.d).



Fig. n°38

#### 4.3 - DESCRIZIONE DELLA MACCHINA

Le affettatrici CE professionali sono state progettate e realizzate dalla nostra ditta con il preciso scopo di affettare prodotti alimentari (tipo salumi, carni e verdure) e garantire:

- massima sicurezza nell'uso, pulizia e manutenzione;
- massima igiene, ottenuta grazie ad una minuziosa selezione dei materiali che vengono a contatto con gli alimenti, e con l'eliminazione degli spigoli nelle parti dell'affettatrice che vengono a contatto con il prodotto, in modo da ottenere una facile e totale pulizia nonché facilità di smontaggio;
- massima precisione di taglio grazie al meccanismo a camme;
- robustezza e stabilità di tutti i componenti;
- massima silenziosità grazie alla trasmissione a cinghie;
- grande maneggevolezza.

#### 4.4 - INGOMBRO, PESO, CARATTERISTICHE ...

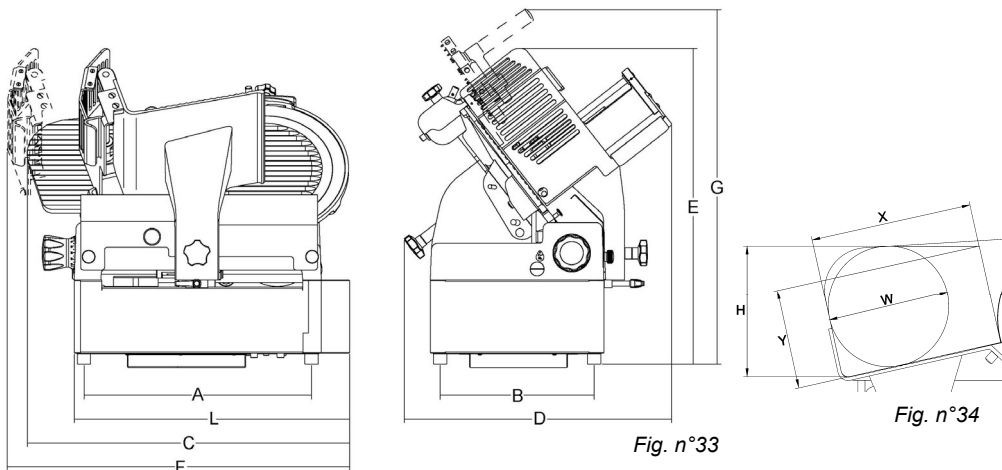

TAB. n°1 - MISURE D'INGOMBRO E CARATTERISTICHE TECNICHE

Modello	U.m.	300	330	350
Diametro lama	mm	300	330	350
AxB	mm	465x340	465x340	465x340
CxDxE	mm	685x575x575	690x575x575	690x575x575
FxDxG	mm	751x575x630	756x575x630	756x575x630
L	mm	615	615	615
Dimensioni piatto	mm	365x270	365x270	365x270
Corsa carrello	mm	310	310	310
X	mm	240/270	240/270	240/270
Y H W	mm	190 240 220	210 260 240	225 275 250
Spessore di taglio	mm	23	23	23
Motore	Watt	275 + 180	275 + 180	275 + 180
	Hp	0,37 + 0,24	0,37 + 0,24	0,37 + 0,24
Peso netto	Kg	55	56	57
Alimentazione		230-400 V. / 50 Hz		
Grado di rumorosità	dB	≤ 60		

**ATTENZIONE:** le caratteristiche elettriche per le quali è predisposta la macchina, sono indicate in una targhetta applicata sul retro della macchina.

- Per la pulizia seguire attentamente le istruzioni del capitolo: "Pulizia ordinaria".
- Non lavare l'affettatrice in lavastoviglie (Fig. n°26) o con getti d'acqua, non immergerla in acqua o in altri liquidi.
- Non lasciare l'affettatrice esposta ad agenti dannosi: sole, pioggia, spruzzi, umidità, ghiaccio (Fig. n°27).
- Non tirare l'affettatrice, o il cavo di alimentazione (Fig. n°28), per staccare la spina dall'alimentazione.
- Controllare regolarmente lo stato del cavo di alimentazione; un cavo logorato o comunque non integro rappresenta un grave pericolo di natura elettrica.
- Se la macchina rimane inutilizzata per lunghi periodi, prima di riutilizzarla farla controllare da un "Centro di Assistenza".
- Se l'affettatrice dovesse far supporre o dimostrare un mal funzionamento si raccomanda di spegnerla e di non usarla, di non intervenire direttamente per le riparazioni, e di contattare il "Centro di Assistenza", visibile nel retro del presente manuale.
- Non lasciare l'affettatrice inutilmente inserita. Staccare la spina dall'alimentazione quando la macchina non viene utilizzata.
- Anche se sulla macchina sono installati dispositivi di sicurezza nei punti pericolosi, evitare di avvicinare le mani alla lama ed alle parti in movimento.
- **Non tagliare mai il prodotto, ormai esaurito, senza l'ausilio del braccio pressamerce.**
- **Non assumere posizioni tali da portare parti del corpo a contatto diretto con la lama.**

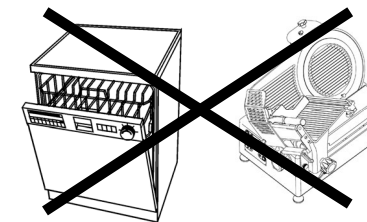

Fig. n°26

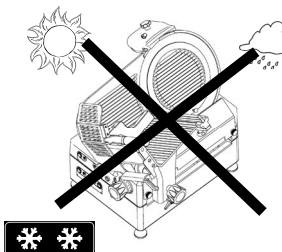

Fig. n°27

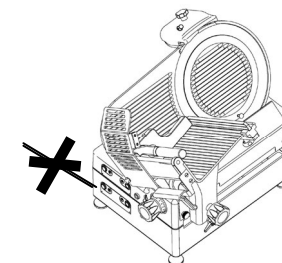

Fig. n°28

## CAP. 4 - CONOSCIAMO L'AFFETTATRICE

### 4.1 - CARATTERISTICHE COSTRUTTIVE

L'affettatrice è costruita in una lega di alluminio (lega AlMg3) anodizzata. Essa garantisce il contatto con gli alimenti (igienicità) e l'inattaccabilità da acidi e sali oltre ad una elevata resistenza all'ossidazione.

La lama è in acciaio 100 Cr6 rettificata, cromata e temperata assicurando un taglio preciso e netto del prodotto anche dopo la sua affilatura. La maggior parte degli altri componenti presenti sono in:

- Plastica ABS idonea al contatto con alimenti;
- Acciaio AISI;
- Alluminio;
- Il telaio e la protezione gambo sono in acciaio inox.
- La spondina è in alluminio.

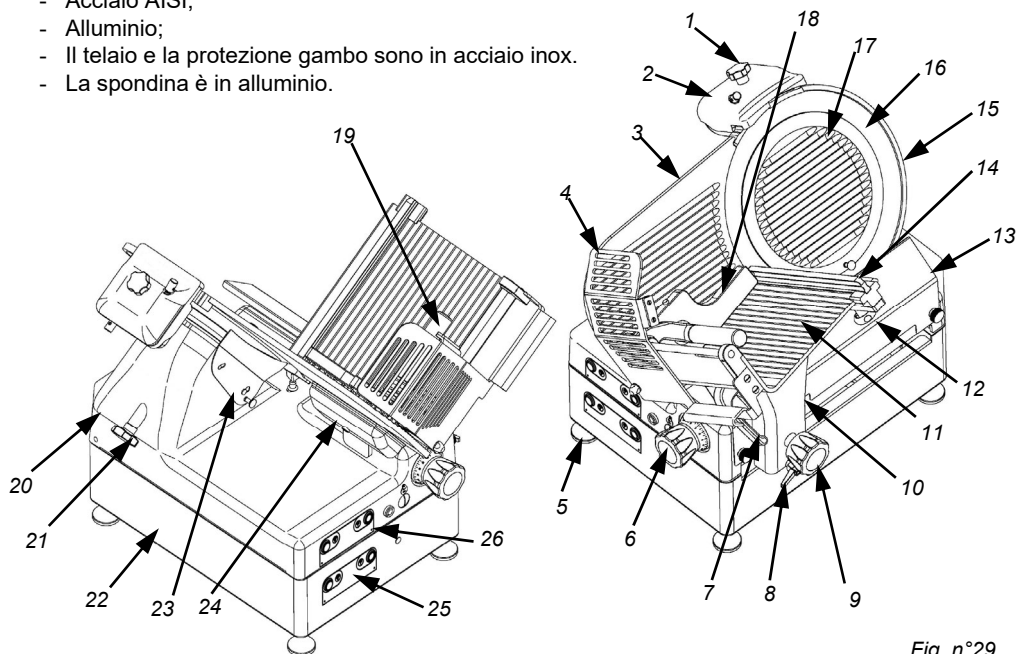

Fig. n°29

#### LEGENDA:

1	Manopola cappottina	14	Spondina regolabile
2	Cappottina affilatoio	15	Anello protezione lama
3	Piano spessimetro	16	Lama
4	Paramano	17	Paralama
5	Piedino	18	Pressa-merce
6	Manopola graduata	19	Manopola pressa-merce
7	Manopola gambo	20	Basamento
8	Leva automatico	21	Manopola tirante paralama
9	Manopola bloccaggio gambo	22	Mantello
10	Gambo	23	Parafetta
11	Piatto porta merce	24	Coperchio vela
12	Manopola spondina regolabile	25	Pulsantiera automatico
13	Protezione gambo	26	Pulsantiera

### 4.2 - SICUREZZE INSTALLATE SULLA MACCHINA

#### 4.2.1 - Sicurezze meccaniche

Per quanto riguarda le sicurezze di natura meccanica, l'affettatrice descritta in questo manuale risponde:

- alle direttive macchine **CEE 2006/42**.

Le sicurezze sono ottenute con:

(Fig. n°30)

- Piano spessimetro (rif. n°1);
- Anello protezione lama (rif. n°2);
- Cappottina affilatoio (rif. n°3);
- Pressa merce (rif. n°4);
- Paramano (rif. n°5);
- Carrello asportabile solo con la vela in posizione "0", a fondo corsa e verso il lato operatore.

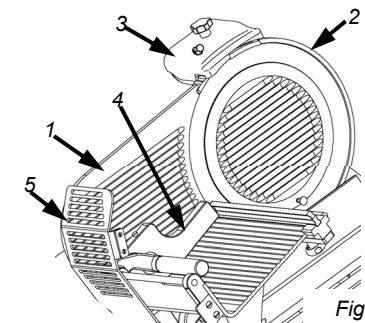

Fig. n°30

#### 4.2.2 - Sicurezze elettriche

Per quanto riguarda le sicurezze di natura elettrica, l'affettatrice descritta in questo manuale risponde:

- alla direttiva bassa tensione **2014/35/UE**;
- alla direttiva sulla compatibilità elettromagnetica **2014/30/UE**.

L'affettatrice è così prevista di:

- microinterruttore su coprilama che provochi l'arresto della macchina in caso di rimozione del tirante paralama, e non consenta l'accensione se tale riparo non è nella posizione di chiusura (Fig. n°31);

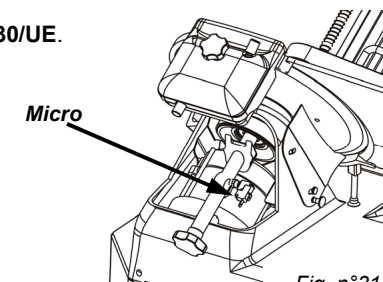

Fig. n°31

- relè nel circuito di comando, che richiede l'operazione di riavvio della macchina in caso di accidentale mancanza di corrente (Fig. n°32).

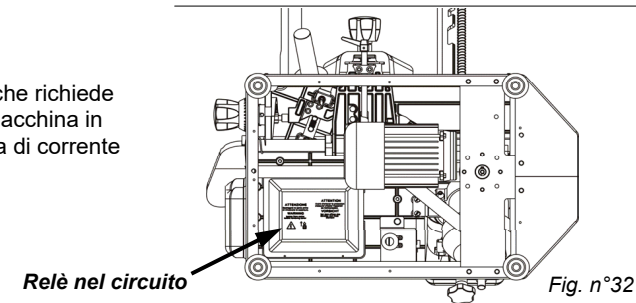

Fig. n°32

Nonostante le affettatrici **CE** professionali siano dotate delle misure normative per le protezioni elettriche e meccaniche (sia in fase di funzionamento che in fase di pulizia e manutenzione), esistono tuttavia dei **RISCHI RESIDUI** non totalmente eliminabili, richiamati in questo manuale sotto la forma di **ATTENZIONE**. Essi riguardano il pericolo di taglio, contusione ed altro provocati dalla lama o da altri componenti della macchina.